

# Sitko 586

## TÄTNINGSTEJP FÖR TÄTNING AV ÅNGSPÄRR

### TEKNISK INFORMATION

Mått	50 mm x 25 m	100 mm x 25 m
Produktnr SE	01801100	01801101
Produktnr FI	07523	07502
Färg	Grön	
Grundmaterial	UV-stabiliserad polyetenfilm	
Lim	Polyakryllim	
Tjocklek	0,35 mm	
Bredd	50 mm (el. 100 mm)	
Längd	25 m	
Vikt	563 g/rle	
Draghållfasthet	≥50 N/25 mm	
Brottöjning	130 %	
Fästförmåga	30,0 N/25 mm	
Värmebeständighet	-40... +80 °C	
Specifikation	P-märke nr SC1387-11	
Förpackning	12 rle/låda; 6,8 kg	

**SITKO 586** är en mycket flexibel och tånjbar tätningstejp, som baserar sig på en polyetenmembran med ett speciellt polyakryllim.

Tejpen har en mycket stark häftförmåga samt en överlägsen åldersbeständighet. Tejpen är även värme- och köldbäständig. Tätningstejp 586 är utrustad med en i limytan sittande nätförstärkning i polyamidfiber, vars uppgift är att förstärka tejpens, samt förhindra töjning i samband med appliceringen. Sitko 586 används för att uppnå en lufttät fogning/limning och tätning av ångspärmmembraners fogar, överlappningar och genomföringar.

### Allmänna anvisningar

Skär av lämplig längd och avlägsna skyddsfolien. Fäst tejpens mot underlaget och tryck fast från mitten ut mot kanterna för bästa vidhäftning. Vid längre, t.ex. raka skarvar/överlappsskarvar avlägsnas först endast en kort bit av skyddsfolien, så att tejpens kan fästas. Sedan rullas tejpens ut samtidigt som skyddsfolien avlägsnas i takt med att tejpningen fortskrider.

Även vindskydd kan tejpas med Sitko 586 så länge tejpningen begränsas till mindre ytor, t.ex. enkla skarvar och genomföringar. För större tejpningar av vindskydd rekommenderas användning av Sitko vindskyddstejp.

ÖVERLAPPSSKARV (RAK SKARV)

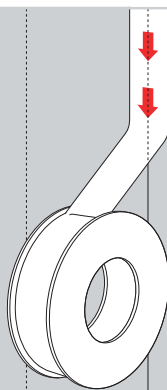

Skarvar tejpas mitt på skarven så att tejpens fäster lika mycket i båda våder som skarvas. Vid snedtejpning kan en överlappande tejprensa användas. Även tejprensor (ca. 20...30 mm) i tvärriktningen och förbi underliggande tejp kan användas för att ytterligare förstärka fogen. Alla otätheter skall tejpas så att en enhetlig ångspärr bildas.

GENOMFÖRINGAR FÖR KABLAR OCH SLANGAR

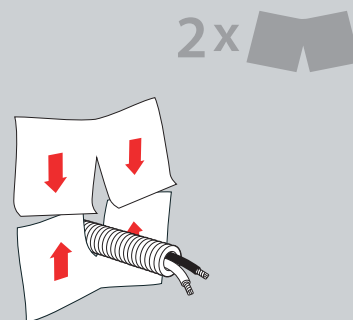

Tejpas med minst två remsor (100 mm + diameter). Skär ett snitt halvvägs in på tejpens bredd. Placera först den nedre tejprensan med snittet mot genomföringen. Den övre tejprensan placeras sedan även med snittet mot genomföringen och överlappas med den nedre remsan. Tryck till mot genomföringen och ut mot ångspärren.

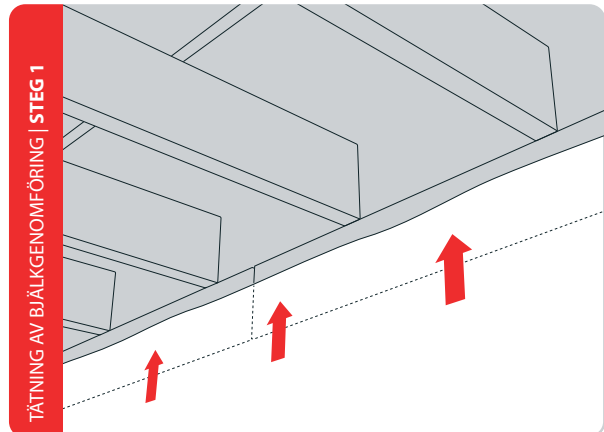
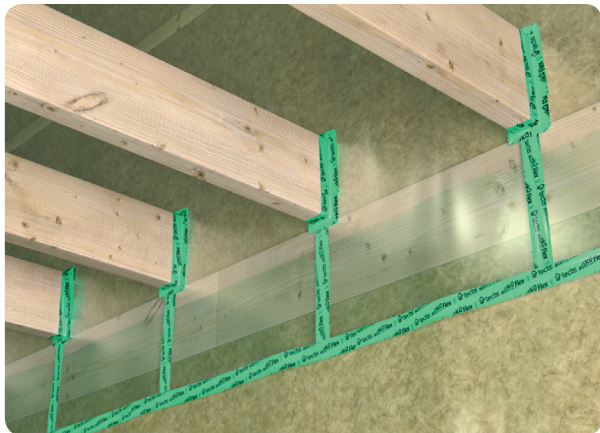

TÄTNING AV BJÄLKGENOMFÖRING | STEG 1

För undre våningens ångspärr mot bjälklaget.

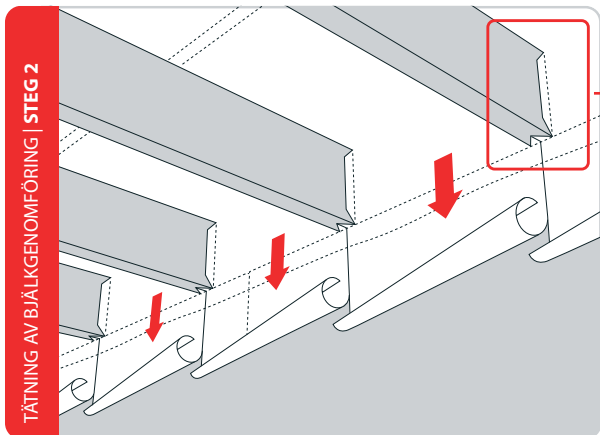

TÄTNING AV BJÄLKGENOMFÖRING | STEG 2

Övre våningens ångspärr förs ner igenom bjälklaget och tätas sedan mot nedre våningens ångspärr. Ångspärren skärs upp vid varje bjälkgenomföring, så att man låter de skurna fällarna hänga ner mellan varje bjälke.

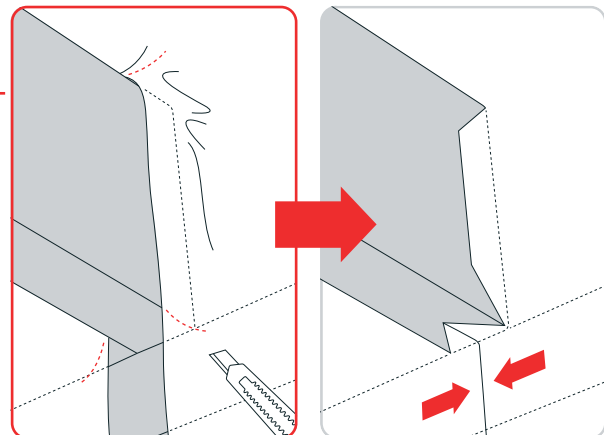

Varje skärning görs sparsamt så att man inte skär ända upp till bjälkens överkant. (Ångspärren ligger då ännu delvis ut mot bjälkens överkant.) Sedan avslutas skärningarna i ångspärren med minsta möjliga snedskärningar ut mot bjälkens hörn, så att det bildas en spänd "krage" mot bjälken.

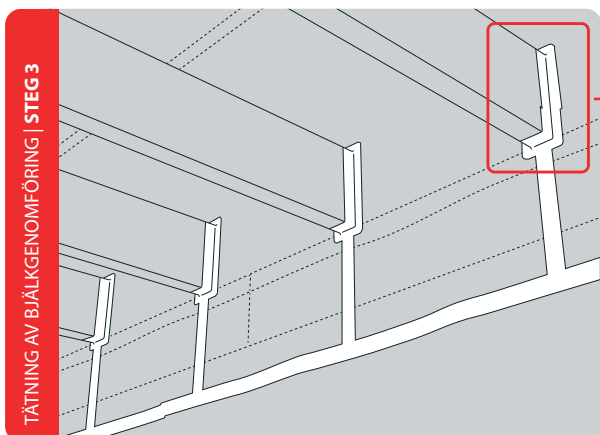

TÄTNING AV BJÄLKGENOMFÖRING | STEG 3

Bjälken och ångspärren tejpas ihop. Likaså tejpas varje fritt hängande fäll under balken ihop så att man uppnår en enhetlig ångspärr. Tryck till för god vidhäftning.

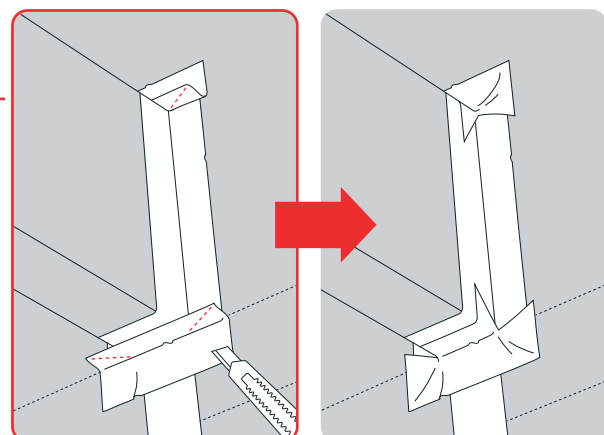

Avsluta genom att tejpas en remsa, som sträcker sig ca 30 mm på var sida om bjälken. Remsan appliceras dels på ångspärren, dels på balken i rät vinkel ovanför balken. Snedskär försiktigt (utan att göra hål i ångspärren) från inre hörnen i 45 graders vinkel utåt. Vik ner varje hörn och tryck till för god vidhäftning.

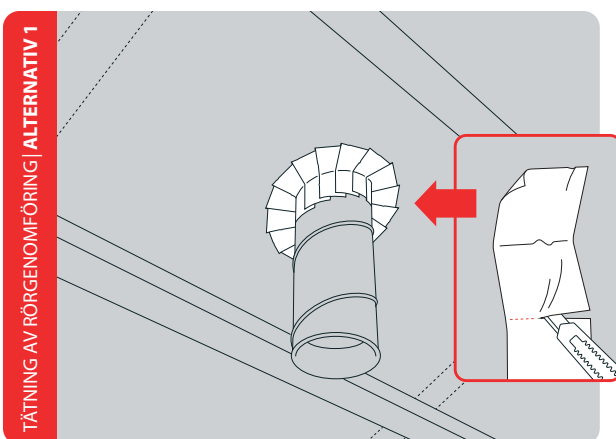

TÄTNING AV RÖRGENOMFÖRING | ALTERNATIV 1

Tejpa med ca 150 mm:s remsor i rörets riktning, så att remsan dels klistras på röret, dels på ångspärren. Varje remsa överlappas med den föregående. Tryck till för god vidhäftning. Avsluta med en tejpning runt röret vid rörets fot. Även remsorna mot ångspärren kan tvärtejpas för större säkerhet.

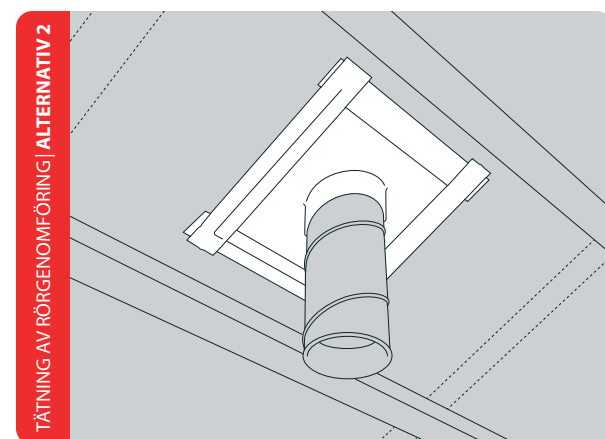

TÄTNING AV RÖRGENOMFÖRING | ALTERNATIV 2

Alternativt kan man med fördel använda genomföringsmanschetter av EPDM-gummi, som träs över röret mot ångspärren och sedan tejpas dels mot ångspärren, dels mot röret.

### Skador i ångspärr (byggfolie)

Skär till tejprensor efter skadans maxlängd. Tejpa med överlapp runt skadan och mellan tejprensorna. Tryck till och släta ut. Remsorna mot ångspärren kan med fördel tvärtejpas för större säkerhet.

### Skador i vindskydd

Skador i vindskydd, tejpas så att tejpytan minimeras. Använd en erforderlig lagningsbit av vindskyddsma-  
terialet. Sedan tejpas lagningsbiten med en enkel tejpbredd mot underliggande vindskydd. För större tejplingar av vindskydd rekommenderas användning av Sitko vindskyddstejp. Även exponerade klammer eller spik kan med fördel tejpas med denna tejp.

